

入居前・入居時

引っ越しのチェック項目

1ヶ月前

□引っ越し業者の手配

転勤、新入学などで2月末～4月上旬がピーク。早めに予約を。

□学校などの転校手続き

公立小中学校は、在籍校から教科書給与証明書と在学証明書を発行してもらい、住民票の手続きの際に渡される学校指定通知書と一緒に転入する学校へ提出します。なお、転入する学校へはあらかじめ電話を入れておくことと手続きがスムーズです。その他の学校は扱いが異なりますので、私立中学・高校は私立中学高等学校協会へ、公立高校は各都道府県教育委員会へ問い合わせてください。

□不用品、粗大ゴミなどの手配

市役所または区役所の清掃担当部署に連絡してください。引き取りまでには時間がかかる場合もありますので、早めに手配を。

3週間前

□電話の移転

「116」に電話をし引っ越しの胸を知らせ、取り外し、取り付けの手配を行きましょう。

□荷物リストの作成

部屋ごとや荷造り順に荷物リストを作成しておくとう便利です。

□荷造りの準備

ダンボールやテープなど必要なものを揃えましょう。

□インターネット回線の移転

契約している業者に連絡し、移転手続きを行きましょう。

2週間前

□荷造り開始

普段使わないものから徐々に荷造りを始めましょう。

□郵便物の転送

現在受け持ちの郵便局に転居届を提出すると、郵便物

を一年間転送してもらえます。※郵便局のホームページからも転居届の提出は可能。

1週間前

□役所での手続き

- 転居届／印象、本人確認書類（運転免許証・パスポート・マイナンバーカード等）を持参し、転出証明書を発行してもらいます。※14日前から提出が可能。
- 印鑑登録／転出届を出し、印鑑登録カードを返却すると自動的に消去されます。
- 国民健康保険／保険証、印象を持参し、転居届を出し保険証を返却します。
- 国民年金／転入先で手続きを行います。
- 福祉関係／印象を持参し、児童手当等の資格喪失届を提出します（同市区町村への引っ越しは不要）。
- 原付／ナンバー、車両番号交付証明書、印象を持参し、廃車届を提出します（同市区町村への引っ越しは不要）。

□電気・ガス・水道・NHKの手続き

引っ越しの一週間前までに現住所と転出先の受け持ち営業所に連絡しましょう。

□公共料金等の振り替え手続き

引っ越し先で手続きします。

□銀行・郵便貯金などの住所変更

転出先に現在使用している金融機関の支店がある場合は、引っ越し後に手続きします。その他は口座を新規に開設し各種振り替えが変更された時点で旧口座を解約します。

□保険・クレジット会社・宅急便などの住所変更

それぞれの会社に電話し住所変更を行います。

前日

□冷蔵庫の霜取り・水抜き

中の物を全部出してから霜を取り、受け皿に溜まった水を捨てておきます

□洗濯機の水抜き

傾けて中の水を取り除いておきます。

□ご近所への挨拶

お世話になった挨拶に加え、業者や車両の出入りがあることをお知らせしておきましょう。

入居される時に

お引っ越しの前後には、電気・ガス・電話などの点検をしっかりと行ないましょう。ガス器具など本人の立ち会いがないと使用できないものもあります。また、料金の届け出も必ず確認しておきましょう。

※名義変更などを行なわないでそのまま使用すると前住者の料金が加算されることがありますので十分に注意してください。

1. 電気

分電盤（ブレーカー）のスイッチをONにしてください。通常は入居したその日から使用できますが、電力会社が外線を取り外している場合がありますので、入居前に確認してください。

●電気温水器は深夜電力利用のため使用前にブレーカーと電気温水器本体のスイッチを入れてください。前日までこの作業をしていないとお湯が使えません。

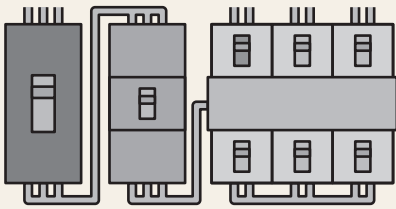

2. ガス

ガスの開栓には必ず本人の立ち会いが必要です。入居前にガス会社の係員と日時を確認の上、在宅してください。その際、ガス器具などの正しい使い方なども説明してもらいましょう。

※当日の開栓依頼は受け付けてもらえません。その日のうちに使うようであれば前もって連絡をしましょう。

●給湯器や水洗タンク等を冬場に長期使用しない時は必ず機器内のたまった水を抜き凍結を予防しましょう。また水抜きの方法は給湯器により異なりますので取扱説明書をご覧ください。寒冷地域では、特別にルールが定められている場合があるので確認しましょう。

域では、特別にルールが定められている場合があるので確認しましょう。

3. 水道

最寄りの水道局に連絡をし、開栓手続きを行なってください。

●水道の元栓は、建物の周辺や1階通路、玄関ドア横のメーターボックス内にある場合があります。水栓番号又は部屋番号を確認して開栓してください。

4. 電話

転居時に「移転手続き」を行なっている場合にはすぐに使用できます。まだ行なっていない場合は、最寄りのNTT等へ連絡をし、手続きを済ませてください。

当日

転出のとき

□電気・ガス・水道の開栓

各業者の作業に立ち会い、料金精算なども行います。

転入のとき

□荷物搬入の立ち会い

家具や荷物に破損などないか、トラックの荷台に荷物が残っていないか確認しましょう。また共有部分は、保護をして傷つけないよう注意しましょう。

□引っ越し料金の精算

引っ越しが終了したら請求書を確認後、料金を支払います。

□入居前の状況を確認しておこう。

入居前に室内の点検を行いましょ。この点検は退去時の損壊・損傷状況を確認する基になります。

□電気・ガス・水道の開栓

各業者の作業に立ち会い、開栓を行ないます。(詳しくは上記の「入居される時に」を参照)

□入居したら

防火設備（消火器、非常ベル、非常階段）の位置を確認しておきましょう。

□ゴミの処分

引っ越しの梱包材料、粗大ゴミなどは、引っ越し業者に持ち帰らせるか、地域の指定する処理日に各自の責任で、きちんと処分してください。

□鍵の保管の注意

鍵は入居者の生命、財産を保護し、プライバシーを守ってくれる大切なものです。

※鍵を紛失しますと、取替え費用を負担することになります。またキーホルダーに室番号や氏名など書いておきますと危険です。

新居で

□役所での手続き

●転入届／14日以内に転出証明書を持参し手続きを済ませます。

●印鑑登録／実印を持参し新規登録を行ないます。運転免許証などの身分証明書があれば即日印鑑登録カードが発行されます。なければ後日郵送された用

紙を持っていくとはじめてカードが発行されます。

- 国民健康保険／転入手続と一緒に行ないます。
- 国民年金／14日以内に年金手帳、印章を持参して行ないます。
- 福祉関係／印章を持参し、児童手当などの申請書を提出します（同市区町村への引っ越しは不要）。
- 原付／廃車届け控え、住民票、印章、車体ナンバーの写しを持参し、手続きを行ないます（同市区町村への引っ越しは不要）。

□ 運転免許証の住所変更

最寄りの警察署に免許証と住民票を持参し手続きを行ないます。他府県に引っ越す場合は写真が1枚必要です。引っ越し後15日以内に。

家具や家電の転倒防止対策

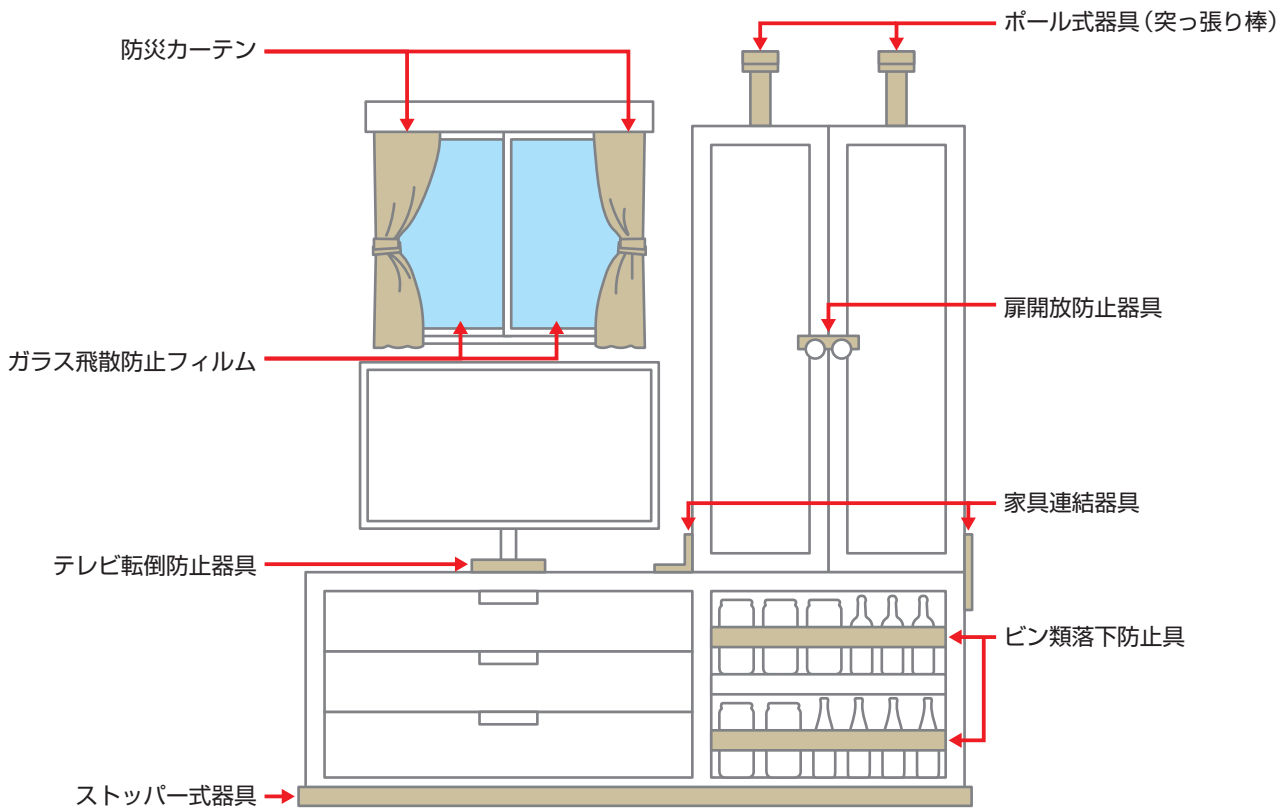

防災

消火器の使用方法

1. 安全栓を引き抜く

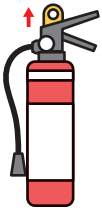

2. ホースをはずし火元に向ける

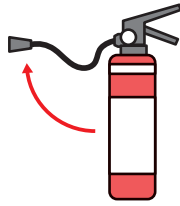

3. ギュッと握り消火

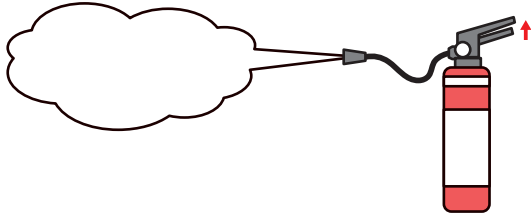

1. 火災

就寝時、外出時の火元の確認をはじめ、たばこの消し忘れ、暖房器具のつけっぱなしなどに注意してください。

❗ 火災予防のポイント

- たばこの火の後始末はしっかり
- 寝たばこは特に注意
- 暖房器具は寝具や衣類から離して使用する

2. 盗難

玄関ドアはもちろん、ベランダやトイレ、浴室の窓などの施錠チェックを忘れずに。(カギを紛失した場合は、ただちにご連絡ください。有料にて、シリンダ交換をいたします。) 窃盗のプロは窓の大小を問わず侵入してきます。長期にわたって留守にするときは、新聞の配達を止めるなどの気配りをしてください。

3. 漏水

洗濯機、浴室などから水があふれると、階下に影響を及ぼし、たいへんな被害となってしまいます。水道栓の開閉、ホースの差し込み、配水管のつまりなどの管理はしっかりと行なってください。

❗ 漏水予防のポイント

- 洗濯機の排水ホースはきちっと差し込む
- 洗濯機を使わないときは蛇口を締めておく
- 排水口(キッチン・浴室)はこまめに掃除する
- 油、ゴミ、生理用品は絶対に流さない
- ベランダでの植木の水やりにも注意

4. 震災

災害時に備えて持ち出し品を準備しておきましょう。(災害時持ち出しチェックリストは首相官邸 <https://>

www.kantei.go.jp/jp/content/000111250.pdfを参照)

共同生活のルール

これだけは守ってほしい

居住者の皆さんがお互いに気を配りながら生活することが大切です。気持ちよく快適に暮らすための最低限のルールやマナーをまとめました。※共同生活のルールを乱したり、近隣に迷惑をかけると退去させられることがあります。

1. ゴミの出し方(地域により異なります)

- 場所…決められた集積所に出してください。
- 日時…ゴミの種類ごと、定められた曜日・時間に出してください。
- 分類…可燃ゴミ／台所の生ゴミ、(再生できない)紙、衣類など
不燃ゴミ／プラスチック類、金属、ガラス、陶磁器、電池、電球など
粗大ゴミ／家具、自転車、30cm以上あるもの

※発泡スチロール・ビン・ペットボトルの取り扱いは地域によって異なりますので、最寄りの清掃局にご確認ください。

※家電については家電リサイクル法をご参照ください。

2. 郵便受け(ポスト)

郵便受けは内部をこまめに確認し、郵便物が溜まらないようご協力をお願いします。

3. 騒音

共同住宅ではある程度の音は「生活音」として許容しなくてはなりません。しかし、昼間は気にならない程度の音でも夜になると思いのほか響くことがありますので、十分に注意してください。

❗ 生活騒音を減らす心掛け

- 深夜の入浴、洗濯、掃除は控える
- テレビは壁から少し離して設置し、ボリュームに気を配る
- 玄関ドアの開け閉めは手を添えてゆっくり締める
- 音の伝わりやすい床にはカーペットを敷く

4. ペット

ペットの飼育は、ペット可物件に限られています(契約書をご確認ください)

ペット不可の物件の場合、鳴き声や衛生上の観点から一時預かりも禁止です。また、敷地内で野良猫、犬に餌を与えることもやめましょう。

5. 違法駐車、違法駐輪

指定場所以外、近隣路上での駐車・駐輪は近隣住民の

ご迷惑となりますのでやめましょう。

【そのほか禁止事項】

- ×駐車場内でお子さまを遊ばせる
- ×エンジンの高速回転音を鳴らす
- ×使用しない自転車・バイクを放置する
(→速やかに各自で廃棄処分してください)

6. 第三者への無断転貸の禁止

当社からの許可を得ず、「民泊」など第三者へ転貸することは原則禁止です。

7. 共用部分での荷物の放置

廊下、ベランダ、玄関ホールは共用部分です。

いざというときの避難経路にもなりますので、ゴミや私物、車のタイヤ、出前の器などは放置しないでください。また、廊下やベランダなど共用部分の床は完全防水ではありませんので漏水などにご注意ください。

❶ 落下や漏水防止の観点から

- ベランダなどの手すりに植木鉢をかけないようにしましょう
- 共用部分の床への散水やエアコンの排水に気をつけましょう
- ベランダにある箱などは幼児の踏み台になり危険なため、置くのはやめましょう

8. 結露・カビの防止

夏、冷たい水をコップに入れておくと「露」がつくように、建物でも戸外との温度差が大きくなる季節に「結露」が発生します。放置すると、カビの発生やクロスの剥がれ、シミの原因になりますので日常のお手入れが大切です。

❶ 結露・カビを抑えるポイント

- 調理中や入浴後、洗濯物を室内で干す際などは換気扇を回す
- 天気の良い日は1日に数回窓や収納扉を開け、空気を入れ替える
- エアコンの除湿運転などを利用し調整する
- 家具は壁から少し離して置くようにする

❷ 結露が発生したら

- 乾いた布で速やかにふきとりましょう。
- まめに換気を行い、風通しをよくしましょう。

❸ カビが発生しやすい場所

- 例 ○押入れや家具の裏側
- 浴室や洗面所
 - 下駄箱

9. その他、守っていただきたいこと・お手入れしていただきたいこと

- ベランダでの喫煙は近隣住民のご迷惑となりますので

でお控えください。

- 薬品や機械など、建物に損害を与えたり、居住者に迷惑をかける可能性のある危険物を持ち込まないようにしてください。
- 換気扇は汚れた空気や臭いを外に出すための必需品ですので、清掃やフィルターの取り替えは定期的に行なってください。
また冷暖房機器のフィルターの清掃も定期的に行なってください。

善管注意義務(善良なる管理者の注意義務)とは

借主の故意・過失や通常の使用方法に反する使用など、借主の責任についての考え方として、例えば民法第400条があります。

民法第400条では、他人のものを借りている場合、借主は、契約してから契約終了時に物件を貸主に明け渡すまでの間は、相当の注意を払って物件を使用、管理しなければならないという意味のことが規定されています。これを「善良なる管理者としての注意義務」といい、一般には略して「善管注意義務」といいます。

故障かな？と思う前に

「困ったな」「おかしいぞ」のこんなとき、こんな場合。まず自分で調べて確認を。

ブレーカーがすぐ落ちる

ブレーカーが落ちるのはいくつかの電気製品を同時使用した時などの電力容量オーバー、もしくは漏電によるものです。

●アンペアブレーカーが落ちる場合

全体の電力を使いすぎています。

●漏電ブレーカーが落ちる場合

回路が漏電している恐れがあります。

●安全ブレーカーが落ちる場合

落ちた回路の電力を使いすぎえています。

契約電力容量を上げる場合は最寄りの電力会社まで連絡してください。漏電ブレーカーが落ちる場合は当社へ連絡してください。

テレビの写りが悪い

1. テレビ用端子がきちんと接続されていますか？
2. 近隣者も同じような状況ですか？

以上のことを確認して、取扱説明書も読んでみましょう。

インターホンが鳴らない

電池式の場合は電池を取り替えてください。コンセント式の場合はコンセントの差し込みをチェックしてください。

玄関ドアの閉まりが悪い

図のように各箇所をチェックして、閉まり具合を調整してください。

●ガタつき・きしみの調整

蝶番がゆるんでいるときは止めネジをしっかりと締めなおしてください。きしんだりするときはミシン油を少しさすと軽くなります。

●締まるスピードの調整

Aタイプ

図のように調整してください。

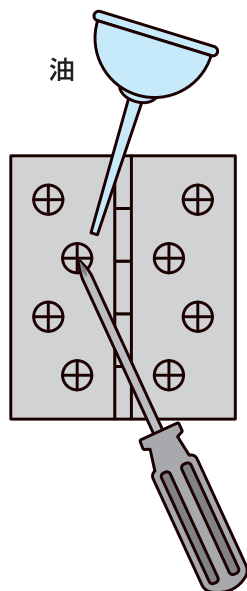

Aタイプ

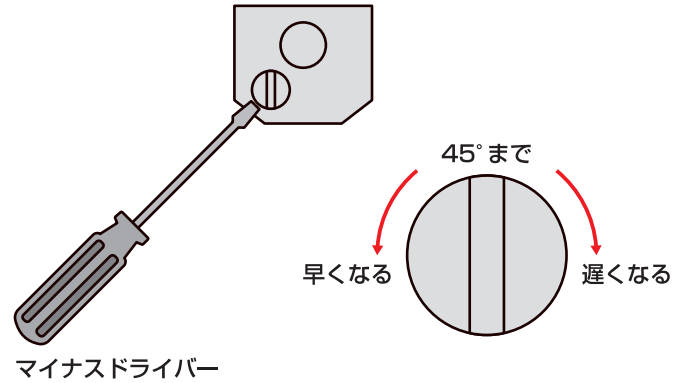

Bタイプ

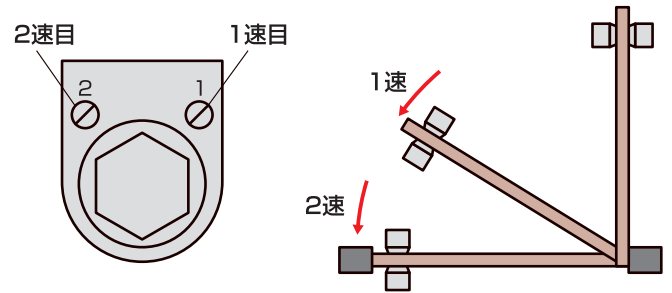

Bタイプ

- ドライバーなどで1速目は刻印1を、2速目は刻印2を各々回転させて調整してください。右へまわすと遅く、左へまわすと速く閉まります。
- 1速目と2速目の速度差を極端に変えると、故障の原因になりますので注意してください。

エアコンが効かない

1. コンセントは差し込まれていますか？
2. 室内機の操作部の電源は入っていますか？
3. 室内機室外機の吸い込み口や吹き出し口はふさがれていませんか？また、フィルターが汚れていませんか？以上のことを確認して、取扱説明書も読んでみましょう。

エアコンから室内に水漏れする

エアコンを使わない時などに、ドレンホースに入った木の葉などのゴミのつまりが主な原因です。当社、もしくは販売店などに連絡をしてゴミを取り除きましょう。

蛇口から水が漏れる

1. 水道元栓を自分の部屋のものか確認した上、完全に閉めます。(集合住宅の場合は玄関横のパイプスペース内にあります)
2. カラーキャップ、ビス、ハンドル、グランドナットの順で外します。

3. スピンドルを外しコマを交換してください。

4. 逆の順で締め直して完了です。

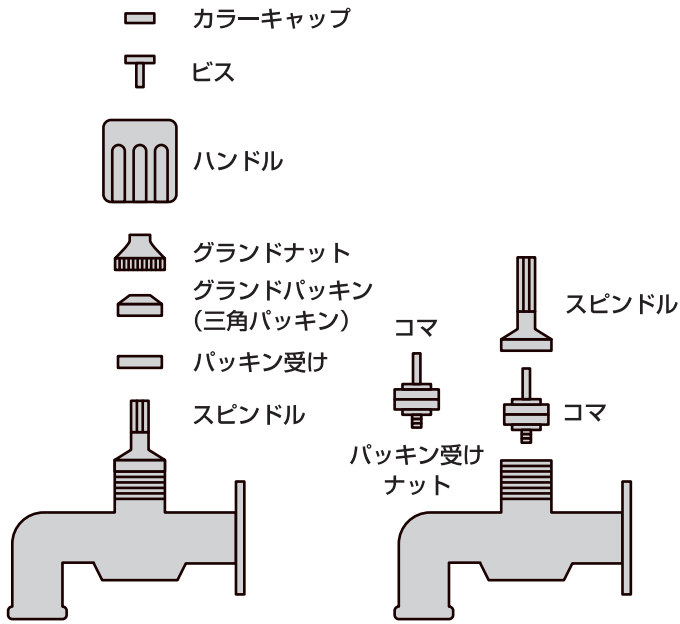

自在水栓の継目から水が漏れる

1. 蛇口を閉めてナットを取り外してください。
2. Uパッキンの上下を間違えないように交換してください。
3. ナットを閉めてください。

※コマ、Uパッキンはスーパー、金物店で販売しています。

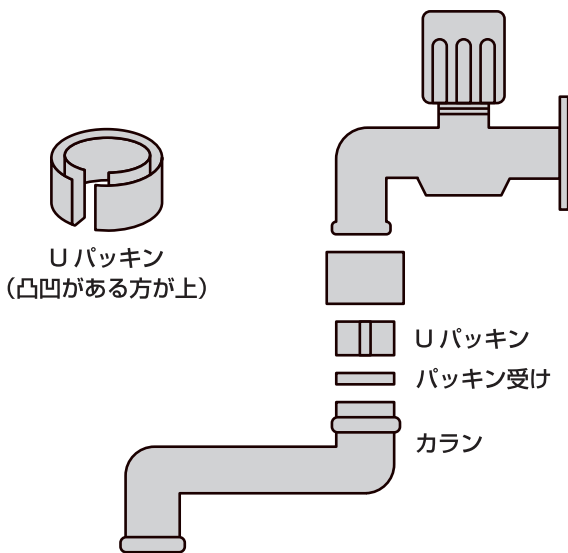

給湯器のお湯が出ない

給湯器のコンセントが差し込んであるか、給湯器下のバルブは開いているか確認してください。それでも出ない場合は当社か、最寄りのガス会社まで連絡してください。

お風呂の水が流れにくい

配水管のつまりが原因です。排水トラップ（排水口）

の掃除をこまめに行なってください。

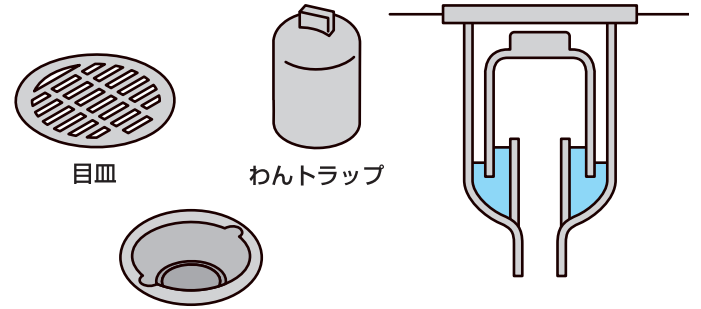

キッチンの換気が悪い

換気扇の油汚れが原因です。月に1回必ず掃除をするよう心掛けてください。

ガスが止まったら

図のように赤ランプ赤ランプ（点滅）が点滅していたら次の手順で操作してください。

1. すべてのガス器具を止め、元栓を閉める。屋外の器具も忘れずに。
2. 復帰ボタンのキャップをはずす。
3. 復帰ボタンを奥までしっかり押さえて、手を離す。（ボタンはもとに戻り、赤ランプは再び点滅します）
4. 約3分待つ。（この間にガス漏れがないか確認しています）
5. 再度ガスメーターを確認して、赤ランプが消えていればガスが使えます。

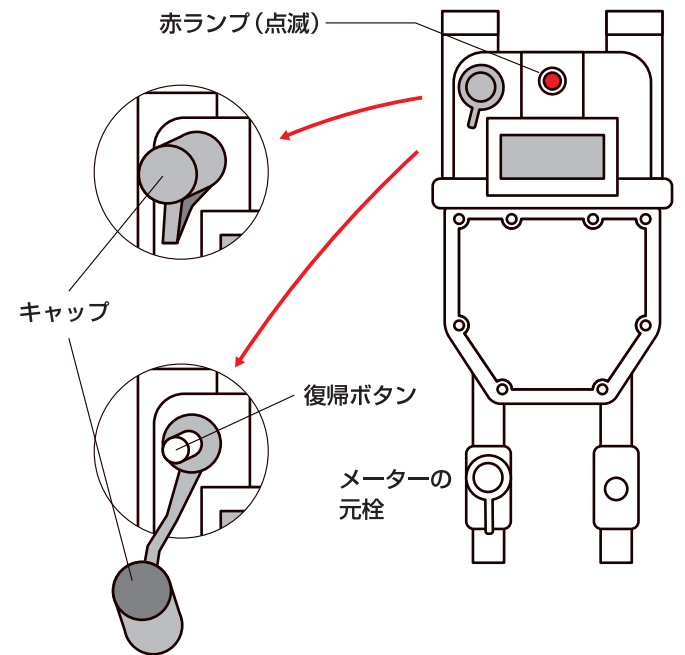

トイレの水が止まらない

ロータンの放水レバーを動かしても止まらない場合は以下の原因が考えられます。それでも止まらない場合は当社か、最寄りの修理会社にご連絡ください。

- ロータン内のゴム弁を持ち上げるアームが引っかかったり、チェーンがからまったりしていないか。
- 浮き玉の止まる位置がオーバーフロー管より高い位置にないか。浮き玉がどこかに引っかかっていないか。

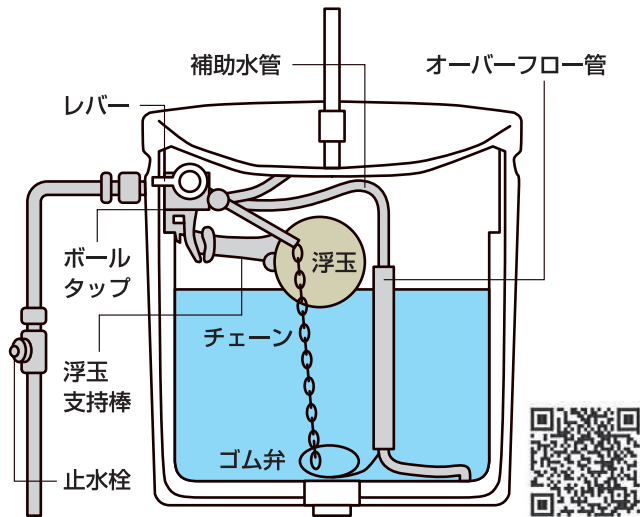

トイレがつまったら

水を流さずに、ラバーカップでつまりものを吸い上げてください。

1. 便器の排水口いっぱいにラバーカップを押しつける。
2. 勢いよく手前に引いたり、押しついたりを繰り返す。

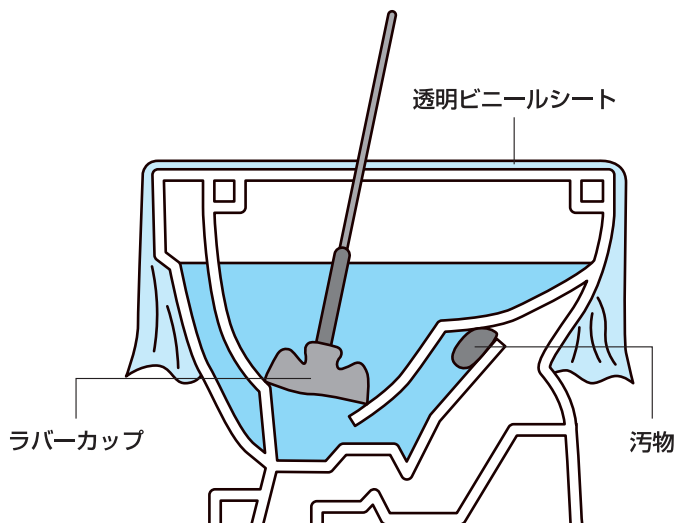

入居中にできる災害対策

1. 消火器の設置場所の確認
2. 非常階段や避難経路の確認
3. 避難場所までの経路を確認

さらに！これらも準備・確認して、入居中の災害発生時に備えましょう！！

- 非常用の食料・水を自宅に準備！
- 家具が倒れないように固定！
- 安否確認方法の確認！
- 非常用持ち出しバックの準備！
- 災害時情報提供アプリをスマートフォンにインストール

- 災害時に便利なアプリとWEBサイト（内閣府）

14言語対応

<https://www.bousai.go.jp/kokusai/web/index.html>

- 訪日外国人向け災害時情報提供アプリ

Safetytips（観光庁）

14か国語15言語対応 ダウンロード無料

For Android



For iPhone

